



SARIS

Machine-, Multi- en Auto-

Transporter

De krachtigste aanhangwagens
voor veelzijdig transport



SARIS Machine-Transporter

De SARIS Machine-Transporter is een multifunctionele aanhangwagen waar je als vakman op kunt vertrouwen. Dag in, dag uit. Door de lage laadvloer is hij ideaal voor het vervoeren van o.a. graafmachines, kleine kranen, mini loaders of grasmaaiers. Via de speciaal ontworpen robuuste spatschermen stap je eenvoudig in en uit de machine.

Tevens is de Machine-Transporter in te zetten als klassieke aanhangwagen door zijn oerdegelijke, gelaste stalen wanden, zeker in combinatie met het optionele achterbord. De Machine-Transporter: een echt sterk stuk gereedschap dat méér in huis heeft.

WWW.SARIS.NET



2+1*
JAAR
GARANTIE!

Dit maakt de SARIS Machine-Transporter uniek:

- ✓ Uniek onderstel door geïntegreerde liggers in de assen
- ✓ Kleine oprijhoek door lage laadvloer voor makkelijke toegankelijkheid
- ✓ Makkelijk in en uitstappen via spatschermen uit het te transporteren voertuig
- ✓ Geïntegreerde antislip profiel op spatscherm (opstapbaar)
- ✓ In te zetten als bakwagen door 30 cm borden
- ✓ Functionele aanhangwagen met oog voor detail en design
- ✓ Is opgebouwd uit hoogwaardige materialen
- ✓ Volledig gelaste frames

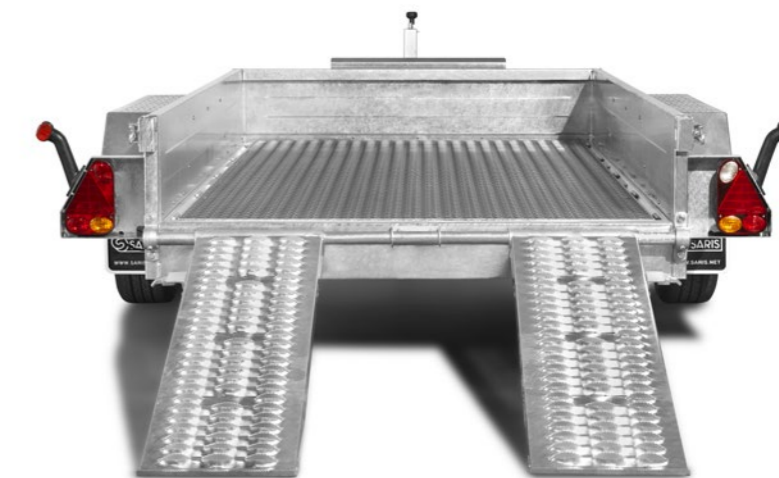

SARIS Magnum Sport 2700
Met Force One en laadschopouder

* Zie www.saris.net voor de actievoorwaarden.

 Works for you since 1959

De SARIS Machine-Transporter is standaard uitgerust met:

- 1 Lage laadvloer
- 2 30 cm stalen bordwanden
- 3 Bindpunten 1000 daN
- 4 Extra stevige opstapbare spatschermen met antislip profiel
- 5 Ooprijplaten met verstelbare steunen
- 6 Automatisch opklapbaar neuswiel
- 7 Volledig ondersteunde vloer door dissel
- 8 Thermisch verzinkte componenten
- 9 Beschermd achterlicht
- 10 V-Dissel

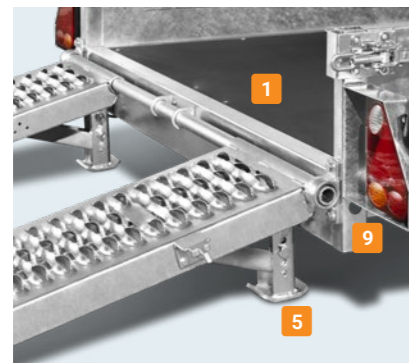
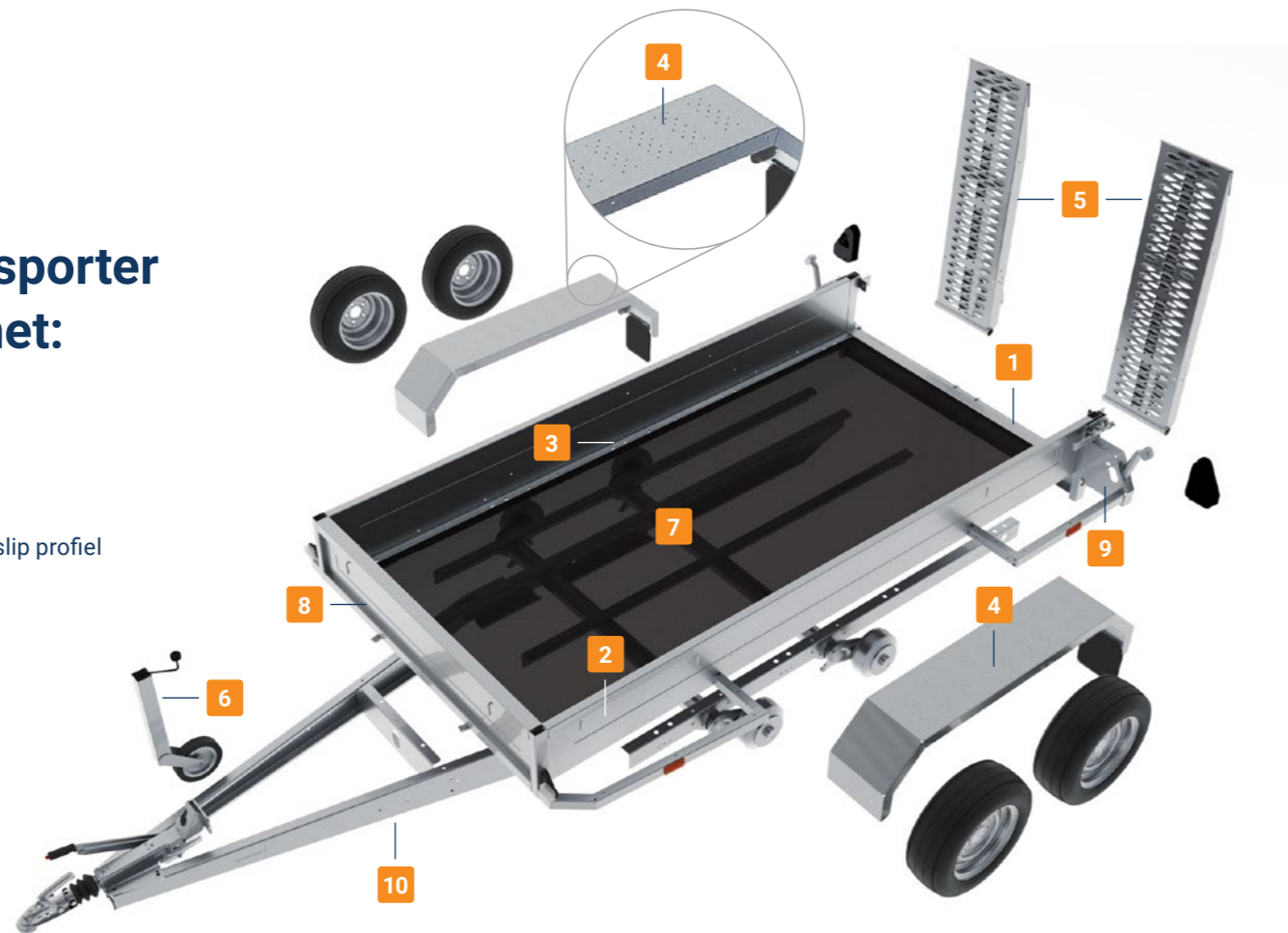

Kies de SARIS Machine-Transporter die bij je past!

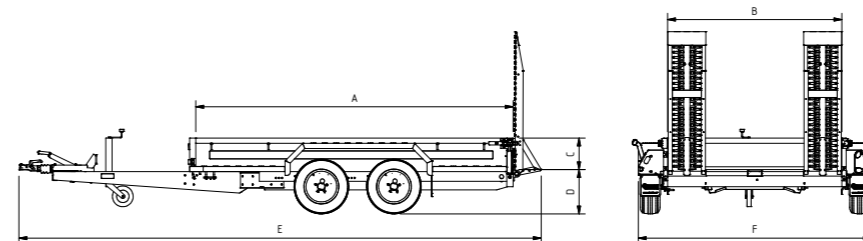

SARIS Magnum Sport 2700



SARIS Magnum Maxx 3500

Technische gegevens	Magnum Sport 2700	Magnum Explorer 3000	Magnum Explorer 3500	Magnum Maxx 3000	Magnum Maxx 3500
Lengthe (A) (cm)	306	306	306	406	406
Breedte (B) (cm)	150	170	170	184	184
Hoogte bordwand (C) (cm)	30	30	30	30	30
Laadvloerhoogte (D) (cm)	39	40	40	40	40
Totale lengte (E) (cm)	504	510	482	596	599
Totale breedte (F) (cm)	205	225	225	239	239
Totaalgewicht (kg)*	2700	3000	3500	3000	3500
Eigengewicht (kg)	592	604	635	740	785
Laadvermogen (kg)	2108	2396	2835	2260	2715
Bandenmaat	195/50R13C	195/50R13C	195/50R13C	195/50R13C	195/50R13C
Enkel- /Tandem-/ Tridemas	Tandem	Tandem	Tandem	Tandem	Tandem
T-dissel of V-dissel	V	V	V	V	V
Geremd / Ongeremd	Geremd	Geremd	Geremd	Geremd	Geremd
Kippend	Nee	Nee	Nee	Nee	Nee

* Tevens af te waarden naar een lager totaalgewicht.

Opties*

- 1 Meerprijs ForceOne (4x opstap + aluminium vloerplaat)
- 2 Meerprijs hoogteverstelbare dissel met DIN-oog
- 3 Oprijraster (tussenstuk, 1350 kg)
- 4 Laadschophouder
- 5 Meerprijs bak + spatscherm gelakt
- 6 Schokdempers (per geremde as, 1 set)

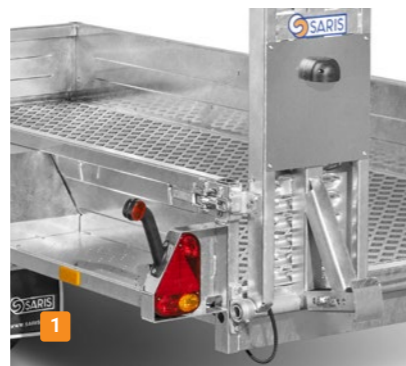

Accessoires**

- 1 Insteekachterbord
- 2 Reservewiel incl. steun
- 3 Spanbanden (2 stuks)
- 4 Anti diefstalslot



→ Zelf je aanhangwagen samenstellen?
Ga naar www.saris.net



→ Hoe jouw aanhangwagen in perfecte conditie blijft?
Lees meer over onze Service & Garantie op www.saris.net

SARIS Multi-Transporter

De SARIS Multi-Transporter heeft een megagroot laadoppervlak en lage laadvloer. In combinatie met de SARIS safety oprijplaten is deze aanhangwagen de perfecte oplossing voor het vervoeren van verschillende voertuigen, maar ook nog eens allerlei verschillende materialen. De neerklapbare relingen aan 3 zijden maken het bovendien zeer eenvoudig om grotere partijen te laden met een heftruck.

Bij de optie kippende uitvoering heb je ook nog eens de mogelijkheid om extra lage voertuigen op de aanhangwagen te takelen en met de optionele verstelbare lier hijs je in een handomdraai een voertuig op de SARIS Multi-Transporter. Bij de kippende uitvoering kun je ook kiezen voor een complete aluminium oprijklep.

De SARIS Multi-Transporter aanhangwagen is ontwikkeld en specifiek getest voor de dagelijkse vakman. Ontdek de mogelijkheden van de SARIS Multi-Transporter aanhangwagen.

WWW.SARIS.NET



2+1*
JAAR
GARANTIE!

Dit maakt de SARIS Multi-Transporter uniek:

- ✓ Ontworpen voor het transport van veel verschillende voertuigen
- ✓ Makkelijk opladen van lage voertuigen bij kippende uitvoering
- ✓ Zeer robuuste aluminium oprijklep
- ✓ Geen gevaarlijke oprij situaties met SARIS Safety oprijplaten met lock-functie. Tevens met handige handgreep
- ✓ Verdekte bindpunten met geluiddempend rubber voor vlakke belading
- ✓ Veilig op weg door de 800 daN bindpunten, nethaken, touwhaken en reling
- ✓ Volledig robot gelast en thermisch verzinkt chassis
- ✓ Easy loading door 3 neerklapbare en uitneembare relingen
- ✓ Breed inzetbaar door de vele opties & accessoires
- ✓ Verkrijgbaar met een groot laadvermogen tot bijna 3000kg
- ✓ Optioneel inclusief bladveren voor extra zware beladingen
- ✓ Zeer fraaie en stoere black edition uitvoering (laadvloer en velgen)
- ✓ Volledig in LED uit te voeren
- ✓ Standaard verlaagde uitvoering
- ✓ Bewezen kwaliteit door duurtesten in computer, praktijk, testbaan en laboratorium
- ✓ Tridem uitvoering voor stabiliteit en zware beladingen

SARIS TP 406 204 3500 2 Kippend met oprijklep

* Zie www.saris.net voor de actievoorwaarden.

 Works for you since 1959

De SARIS Multi-Transporter is standaard uitgerust met:

- 1 Geïntegreerde SARIS Safety oprijplaten
- 2 3-zijdig neerklapbare reling
- 3 Verlaagde laadvloer
- 4 Volledig gelast frame (kokerprofielen)
- 5 Meer dan 200 robot lasverbindingen
- 6 Mega stijf en torsie-arm chassis
- 7 Volledig thermisch verzinkt frame
- 8 Extra zwaar opklapbaar neuswiel
- 9 Bindpunten 800 daN met geluiddempend rubber
- 10 Touwhaken
- 11 Nethaken aan scharnieren
- 12 Breedte- en contourlampjes in LED
- 13 V-dissel

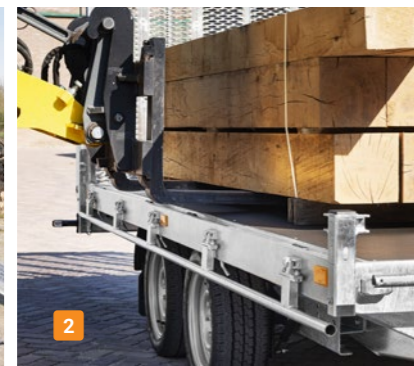
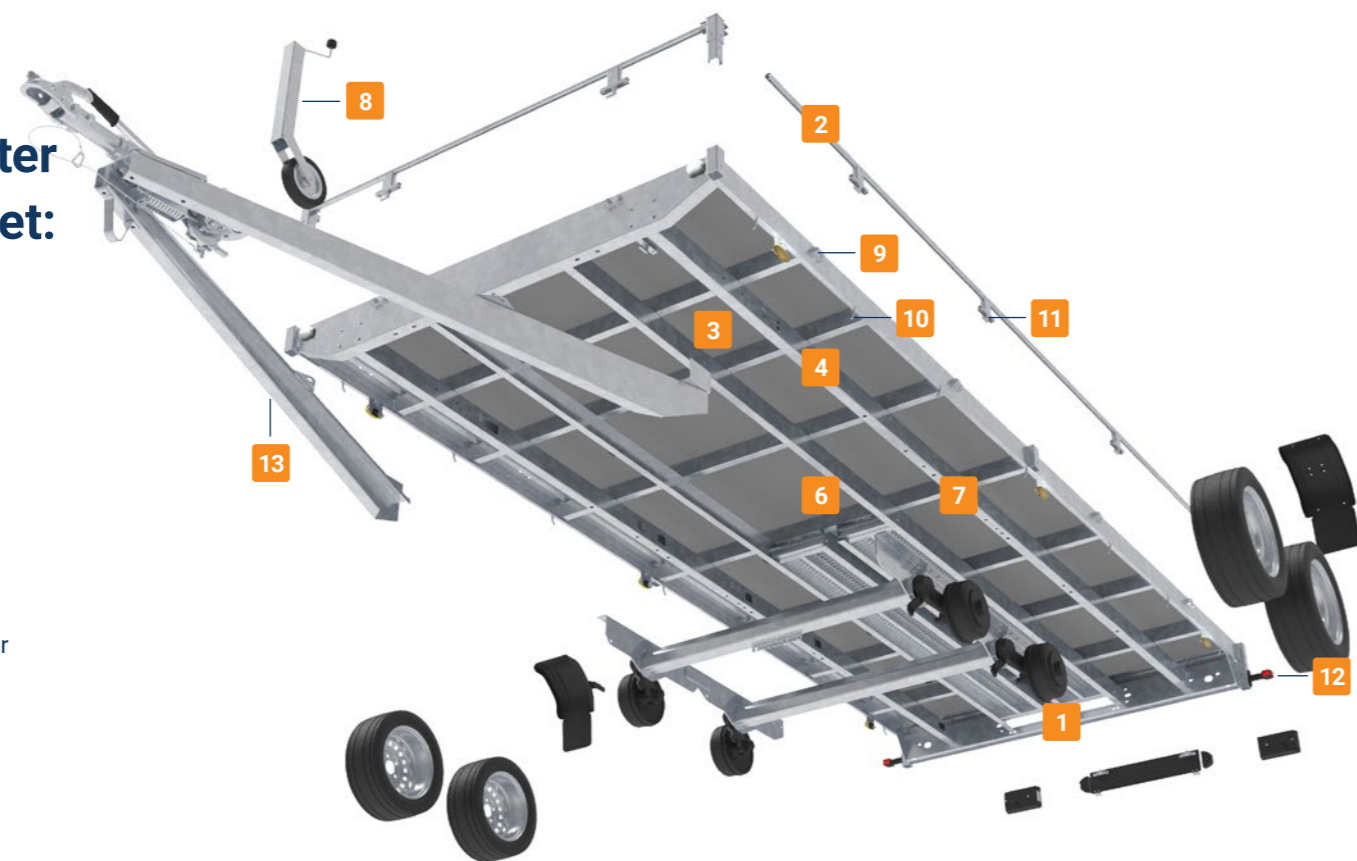

Kies de SARIS Multi-Transporter die bij je past!



SARIS TP 406 204 3500 3 Black Edition



SARIS TP 506 204 3500 2

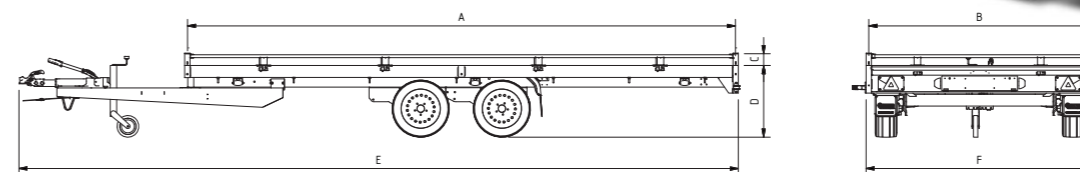

Technische gegevens	TP 406 204 2700 2	TP 406 204 3500 2	TP 506 204 2700 2	TP 506 204 3500 2	TP 506 224 3500 2	TP 406 204 3500 3	TP 506 204 3500 3	TP 506 224 3500 3
Lengte (A) (cm)	406	406	506	506	506	406	506	506
Breedte (B) (cm)	204	204	204	204	224	204	204	224
Hoogte reling (C) (cm)	11	11	11	11	11	11	11	11
Laadvloerhoogte (D) (cm)	66	66	66	66	66	69	69	69
Totale lengte (E) (cm)	561	565	659	663	663	565	663	663
Totale Breedte (F) (cm)	210	210	210	210	230	210	210	230
Totaalgewicht (kg)*	2700	3500	2700	3500	3500	3500	3500	3500
Eigengewicht (kg)	558	630	621	693	716	674	737	761
Laadvermogen (kg)	2142	2870	2079	2807	2784	2826	2763	2739
Bandenmaat	195/50R13C	195/50R13C	195/50R13C	195/50R13C	195/50R13C	195/50R13C	195/50R13C	195/50R13C
Enkel- /Tandem- / Tridem	Tandem	Tandem	Tandem	Tandem	Tandem	Tridem	Tridem	Tridem
T-dissel of V-dissel	V	V	V	V	V	V	V	V
Geremd / Ongeremd	Geremd	Geremd	Geremd	Geremd	Geremd	Geremd	Geremd	Geremd
Kippend	Optioneel	Optioneel	Optioneel	Optioneel	Optioneel	Nee	Nee	Nee

* Tevens af te waarden naar een lager totaalgewicht.

Opties*

- 1 Black Edition (zwarte velgen, zwarte vloerplaat)
- 2 Kippend met oprijplaten
- 3 Kippend met oprijklep
- 4 Bordenset 35 cm (ook leverbaar in Black Edition)
- 5 Bladveren (incl. schokdempers)
- 6 Verplaatsbare lier voor links en rechts
- 7 Uitzetsteunen (niet in combinatie met kippend)
- 8 Schokdempers (per geremde as, 2 sets)
- 9 Vloer bekleed met staalplaat
- 10 Reservewiel incl. steun
- 11 Reservewiel Black Edition incl. steun
- 12 Volledig in LED-verlichting



1



2

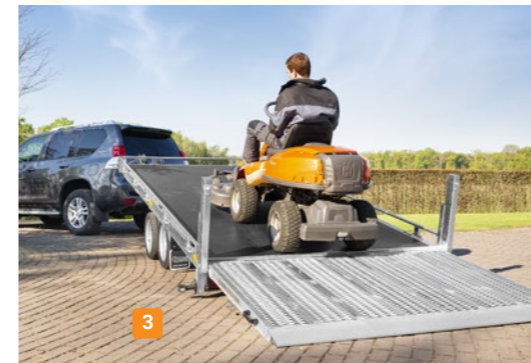

3

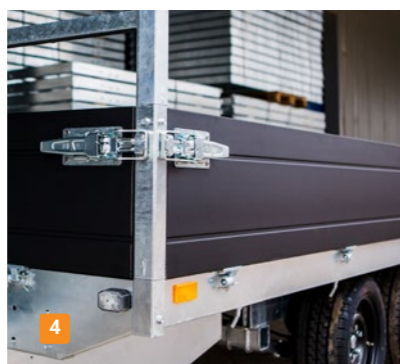

4



5



6



8



10



12



7



Zelf je aanhangwagen samenstellen?
Ga naar www.saris.net

Accessoires**

- 1 Aanhangwagennet (grote mazen)
- 2 Loofrek
- 3 Loofreknet (fijne mazen)
- 4 Opzetbordenset 30 cm met spansluiting
- 5 Opzetbordenset 30 cm Black Edition met spansluiting
- 7 Anti diefstalslot



1



2



3



7



Hoe jouw aanhangwagen in perfecte conditie blijft?
Lees meer over onze Service & Garantie
op www.saris.net



7

SARIS Auto-Transporter

De SARIS Auto-Transporter is gebouwd op de basis van de oersterke SARIS Machine-Transporter en kan voertuigen tot 2100 kg vervoeren.

Een gestrande auto, een opknapper of een klassieker voor shows en tentoonstellingen, de SARIS Auto-Transporter brengt ze overal naar toe. Met de standaard lier en lage laadvloer wordt het laden en lossen wel heel erg eenvoudig. Op zijn speciaal ontworpen extra sterke spatschermen stap je eenvoudig in en uit het voertuig.

Een slim handigheidje is het flexibele vastzetsysteem waarmee voertuigen van verschillende lengtes verankerd kunnen worden. Kortom een uitgebreide aanhangwagen met een eenvoudige missie.

WWW.SARIS.NET



SARIS Magnum Car 2700

2+1*
JAAR
GARANTIE!

Dit maakt de SARIS Auto-Transporter uniek:

- ✓ Flexibel vastzetsysteem voor transport verschillende lengte voertuigen
- ✓ Beide oprijbanen zijn ondersteund door 3 liggers
- ✓ Onverwoestbare Auto-Transporter
- ✓ Is opgebouwd uit hoogwaardige materialen
- ✓ Kleine oprijhoek door lage laadvloer voor makkelijke toegankelijkheid
- ✓ Makkelijk in en uitstappen uit het te transporteren voertuig
- ✓ Geen obstakels voor lage voertuigen door verdekte oprijplaten

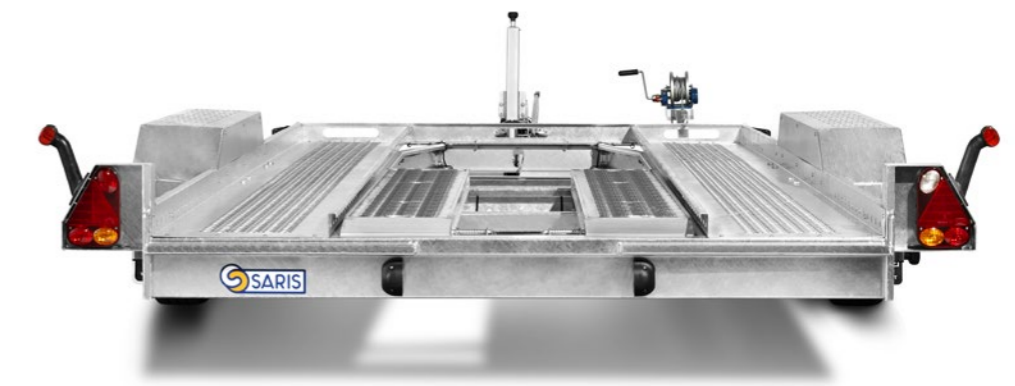

* Zie www.saris.net voor de actievoorwaarden.

De SARIS Auto-Transporter is standaard uitgerust met:

- 1 Lage laadvloer
- 2 Verplaatsbare lier met steun
- 3 Vastzetsysteem voor oprijplaten
- 4 Extra stevige opstapbare spatschermen met antislip profiel
- 5 Stalen antislip oprijbanen
- 6 Verdekt liggende aluminium oprijplaten
- 7 Automatisch inklapbaar neuswiel
- 8 Volledig ondersteunde vloer
- 9 Thermisch verzinkte componenten
- 10 Beschermd achterlicht
- 11 V-dissel

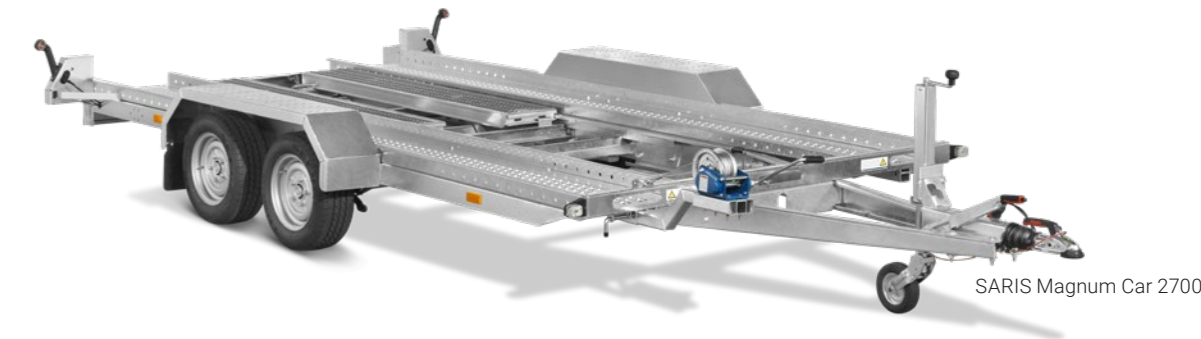
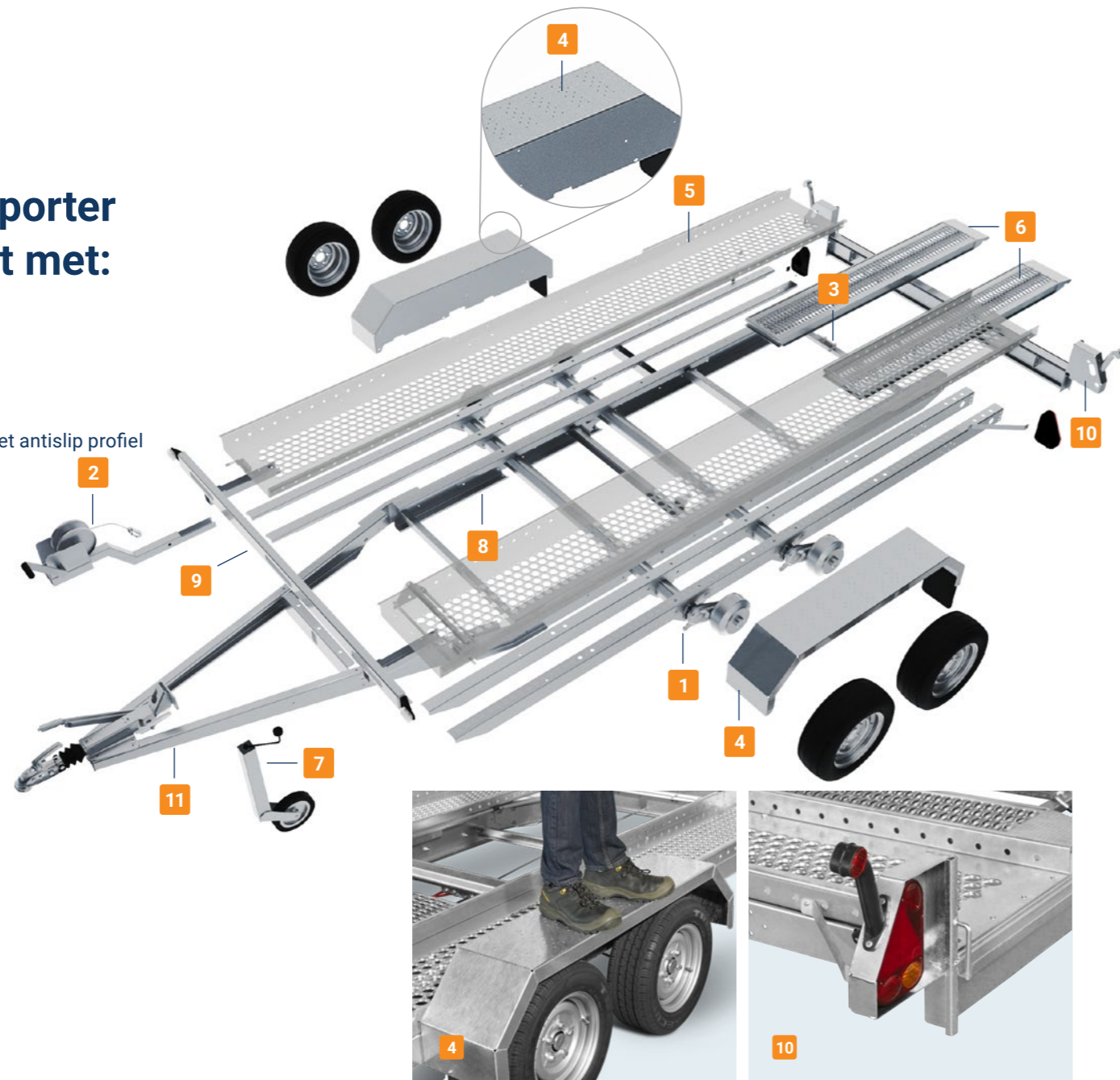

SARIS Magnum Car 2700

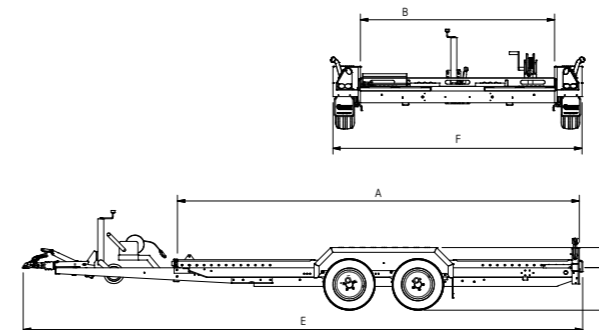

Technische gegevens	Magnum Car 2700
Lengthe (A) (cm)	410
Breedte (B) (cm)	197
Hoogte spatbord (cm)	20
Laadvloerhoogte (D) (cm)	43
Totale lengte (E) (cm)	570
Totale breedte (F) (cm)	255
Totaalgewicht (kg)*	2700
Eigengewicht (kg)	544
Laadvermogen (kg)	2156
Bandenmaat	195/50R13C
Enkel- /Tandem-/ Tridemass	Tandem
T-dissel of V-dissel	V
Geremd / Ongeremd	Geremd
Kippend	Nee



SARIS Magnum Car 2700 met steunpoten

Opties*

- 1 Schokdempers (per geremde as, 1 set)
- 2 Uitzetsteunen



Zelf je aanhangwagen samenstellen?
Ga naar www.saris.net

Accessoires**

- 1 Wielstopper
- 2 Spanband geschikt voor wiel
- 3 Reservewiel incl. steun
- 4 Anti diefstalslot

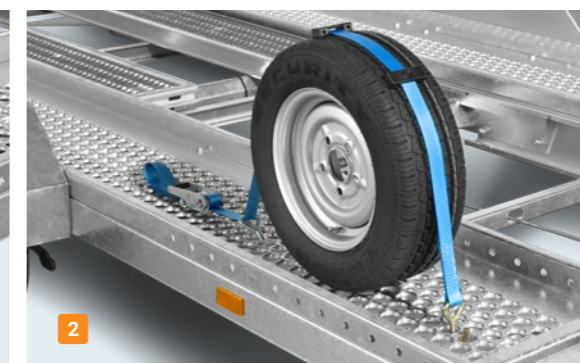

→ Hoe jouw aanhangwagen in perfecte conditie blijft?
Lees meer over onze Service & Garantie
op www.saris.net



Works for you

Commitment

Toewijding

Het complete productieproces van onze aanhangwagens staat in het teken van commitment. Wij werken continu aan de verbetering van onze aanhangwagens op basis van ervaring, expertise en vakmanschap. Betrouwbare producten door een betrouwbaar bedrijf. Dat zit al meer dan 60 jaar in onze cultuur en leidt tot topkwaliteit en heldere afspraken met klanten en leveranciers.

Cooperation

Samenwerking

SARIS bouwt aanhangwagens en werkt aan duurzame relaties met leveranciers, dealers en eindgebruikers. We hebben vertrouwen in en luisteren naar onze relaties. Door die samenwerking ontstaan innovatieve producten waarmee we onze partners ondersteunen om succesvol te zijn. Klanten en dealers staan centraal bij SARIS en kunnen altijd rekenen op de beste service en kwaliteit.

Craftsmanship

Vakmanschap

SARIS aanhangwagens worden gemaakt dóór vakmensen vóór vakmensen. De basis is een goed doordacht design met een scherp oog voor detail en vormgeving. We gebruiken alleen de beste materialen en maken kwaliteitsproducten volgens gecertificeerde processen. Een SARIS aanhangwagen is gebouwd om voor jou bergen te verzetten.

Jouw SARIS dealer:



WWW.SARIS.NET

 Works for you since 1959